

CARDIO FIT M40 MINIBIKE MAGNETIC

GB	User manual	10 - 13
DE	Benutzerhandbuch	14 - 17
FR	Manuel de l'utilisateur	18 - 21
NL	Gebruikershandleiding	22 - 25



Attention, Achtung, Attention, Attentie,

- Please read this user manual carefully prior to using this product.
- Lesen Sie sich vor dem Gebrauch des Produkts diese Bedienungsanleitung sorgfältig durch.
- Veuillez lire attentivement le présent manuel de l'utilisateur avant d'utiliser ce produit.
- Lees deze gebruikershandleiding zorgvuldig voordat u dit product gaat gebruiken.



A





Cardio Fit M40 Minibike Magnetic

B

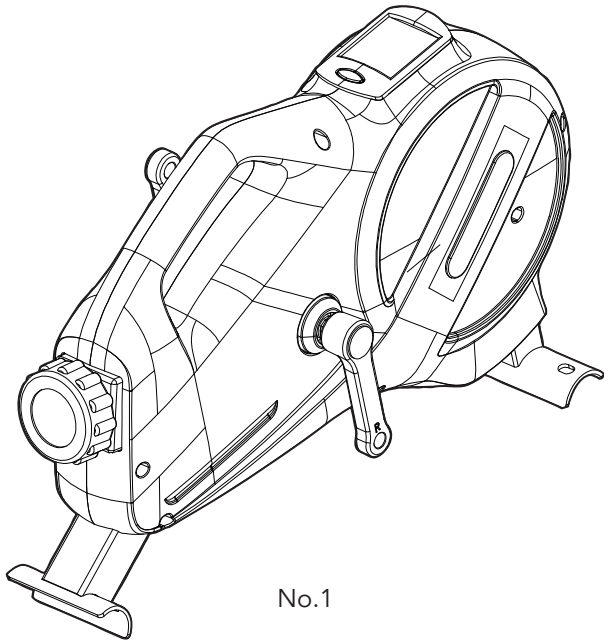

No.1

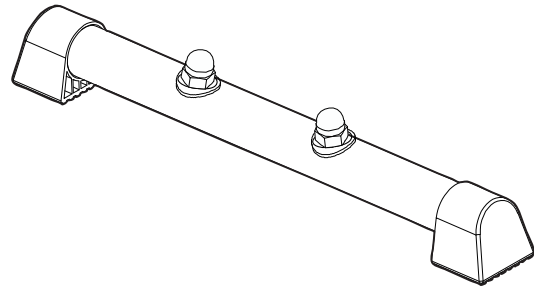

No.2

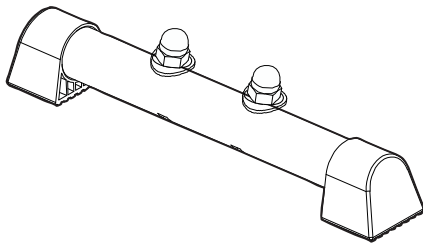

No.3

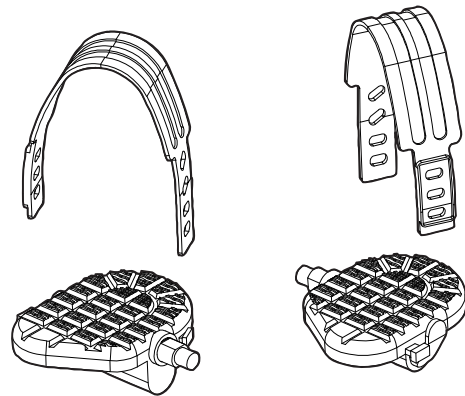

No.4 (L/R)

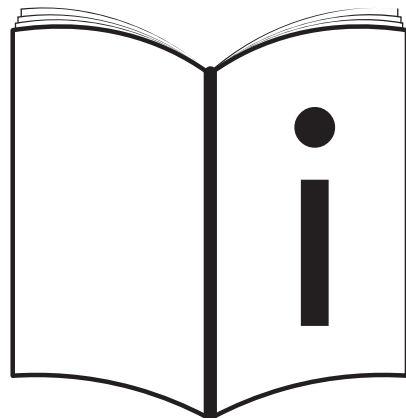
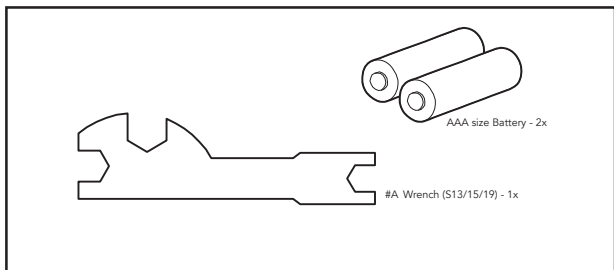

C

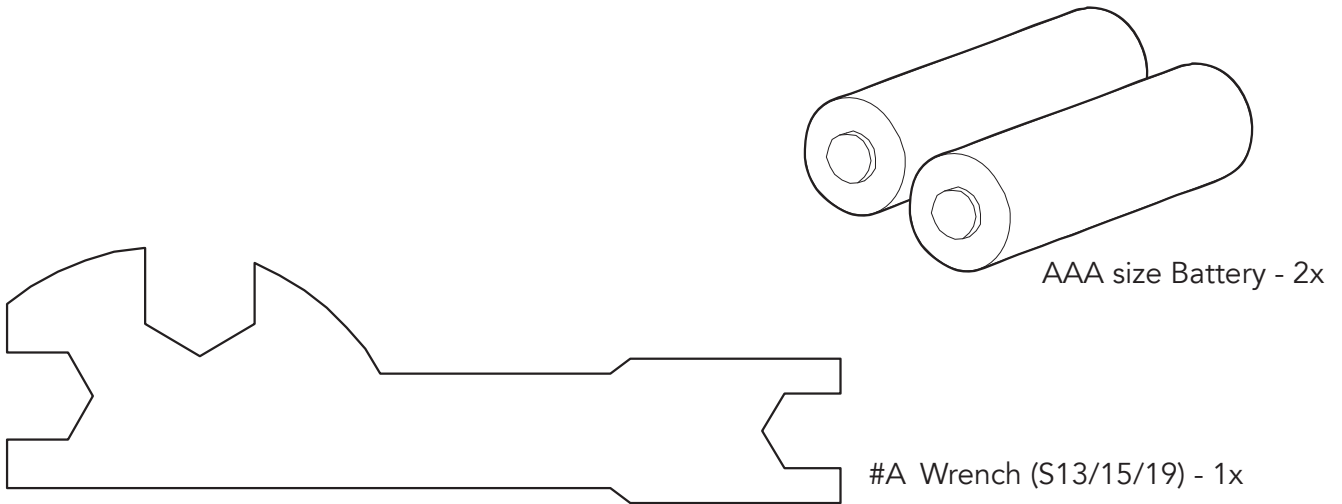

D-00

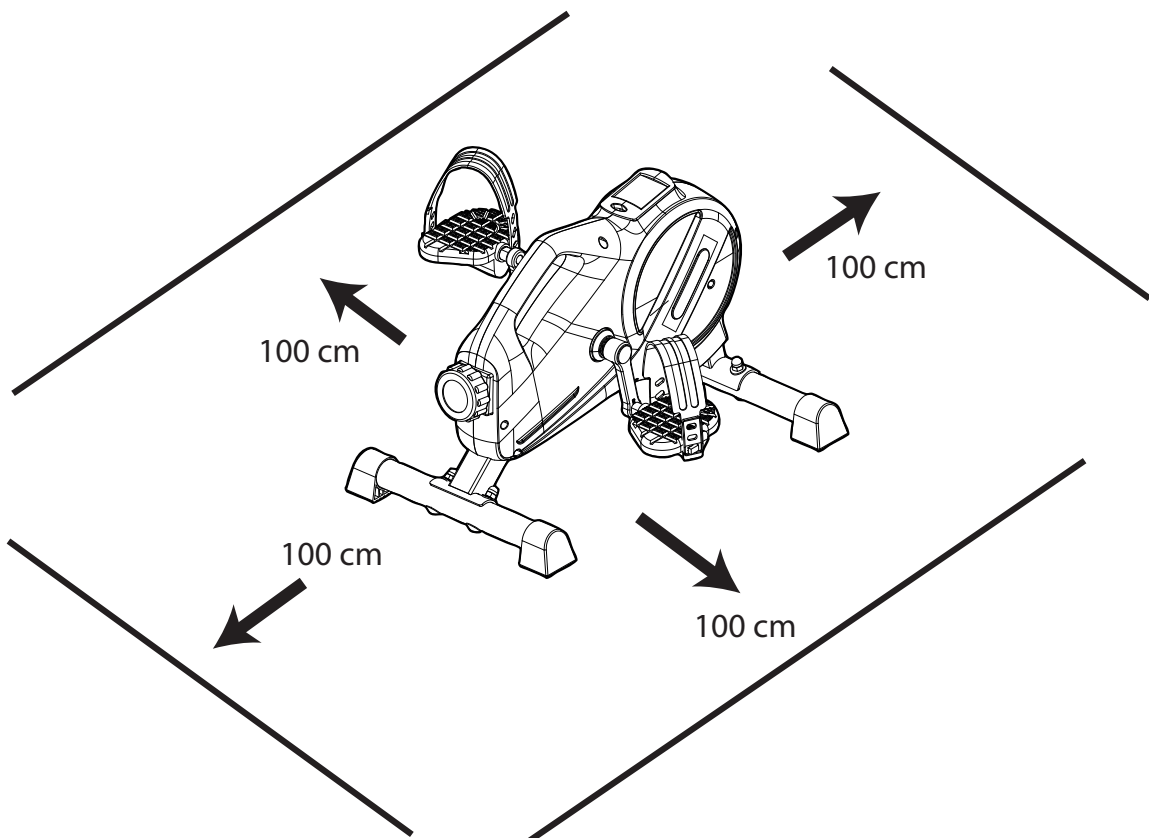



Cardio Fit M40 Minibike Magnetic

D-01

Preassembled



Vormontiert
Pré assemblé
Voorgemonteerd

- No. 6 Square Neck Bolt (M8×52) - 4x
- No. 7 Arc Washer (D8×1.5×φ20) - 4x
- No. 8 Domed Nut (M8) - 4x
- No.48 Spring washer (D8) - 4x

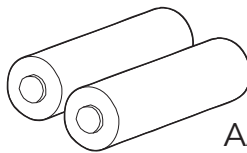
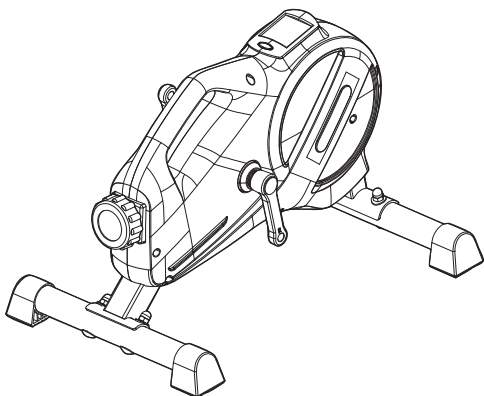
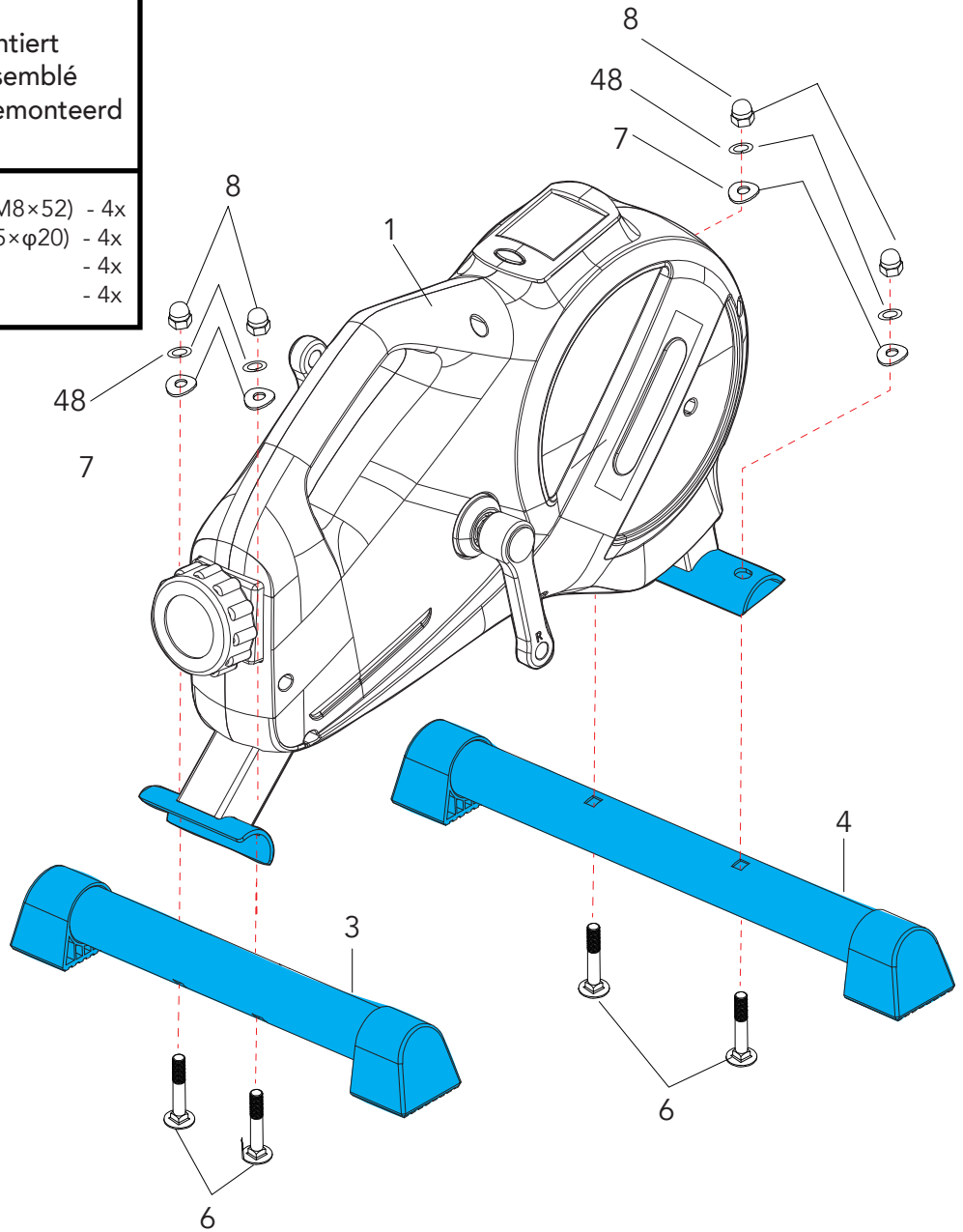

AAA size Battery - 2x

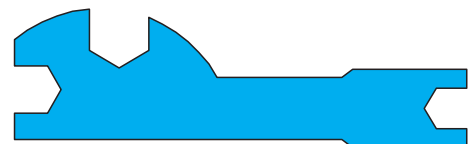

#A Wrench (S13/15/19) - 1x

D-02



Scan to see  YouTube tutorial

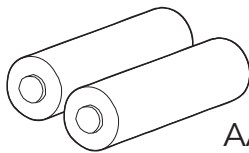
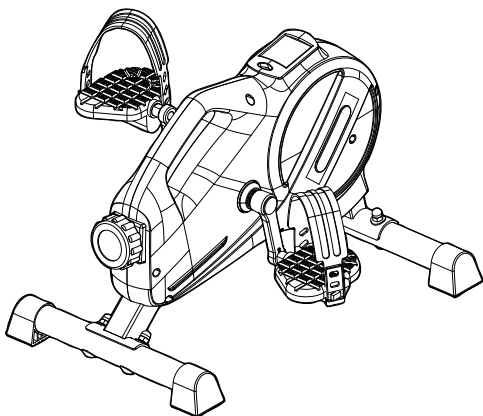
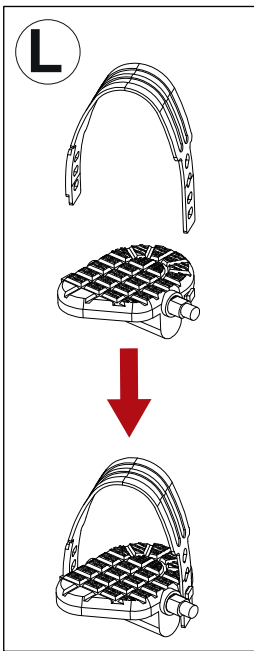
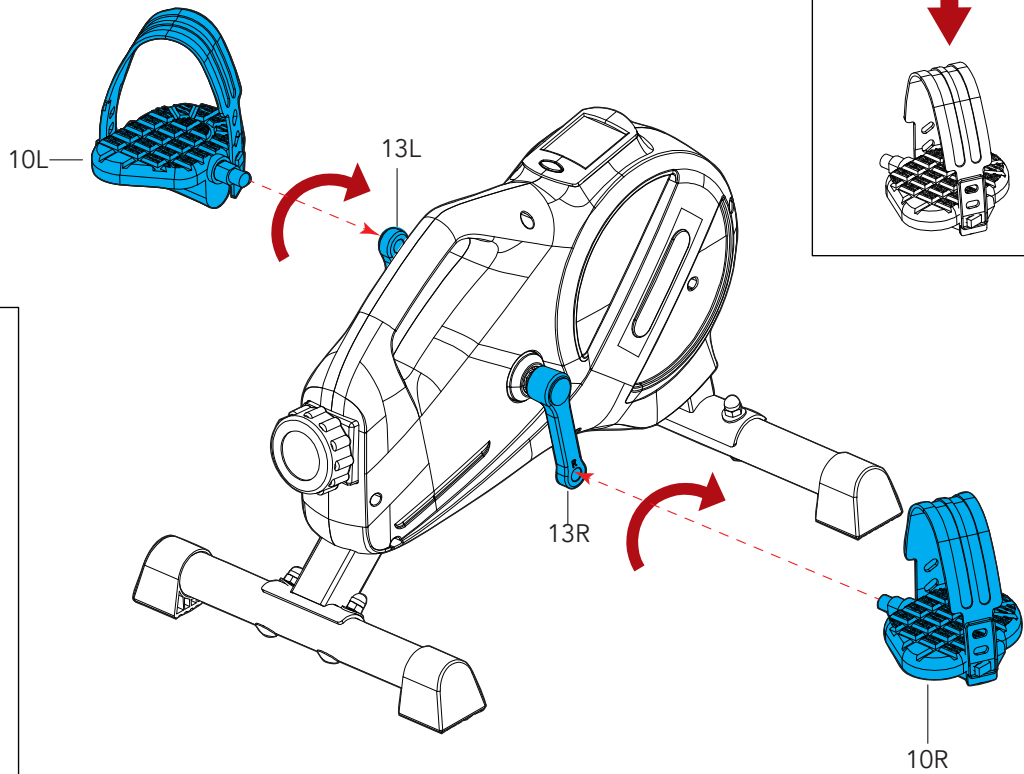
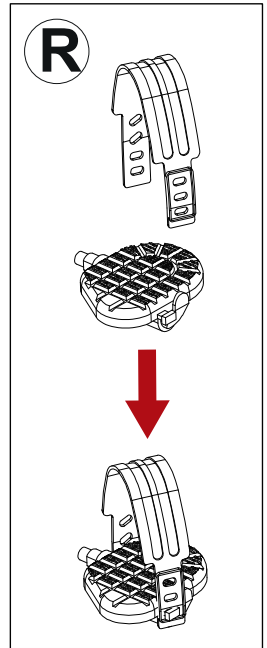

AAA size Battery - 2x

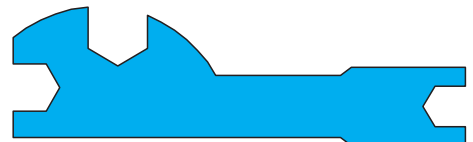

#A Wrench (S13/15/19) - 1x



Cardio Fit M40 Minibike Magnetic

D-03

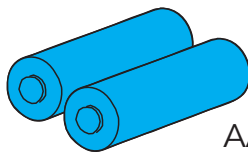
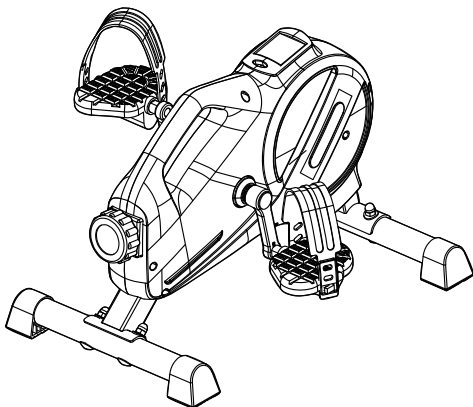
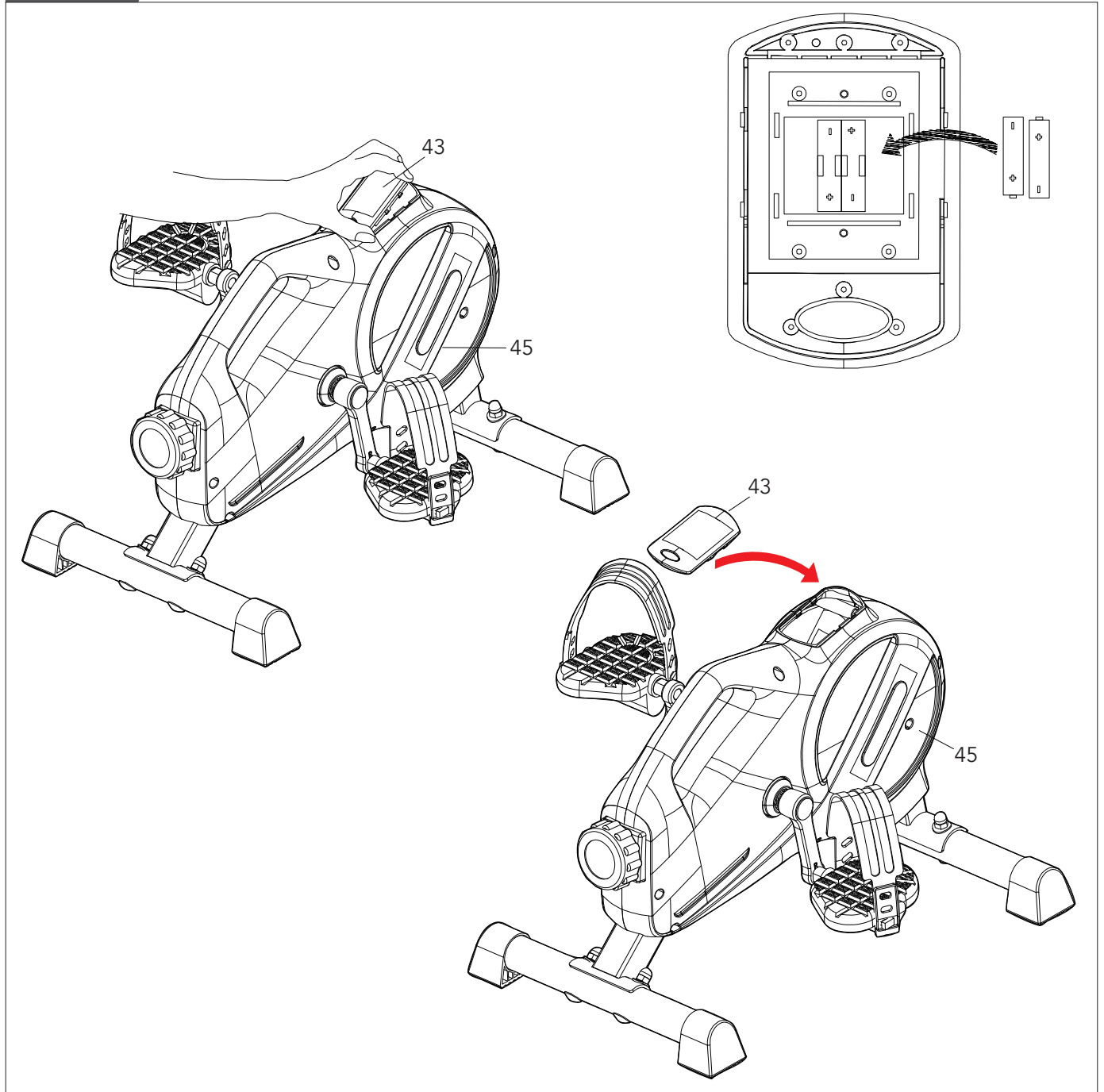

AAA size Battery - 2x

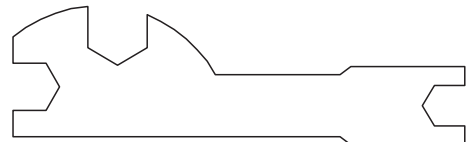

#A Wrench (S13/15/19) - 1x

D-04

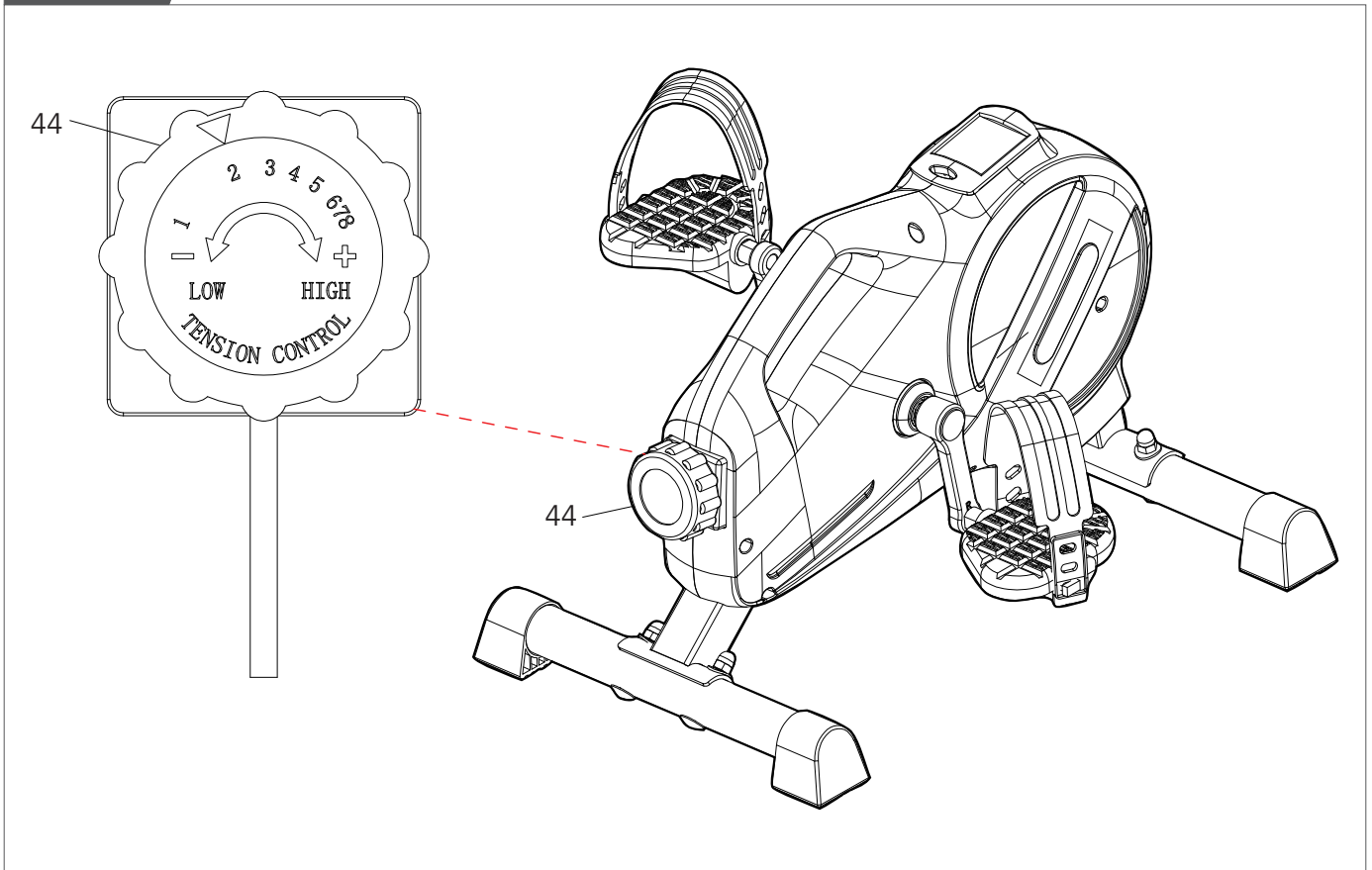

D-05



Index

Safety warnings	10
Assembly instructions	10
Description (fig. A)	10
Package contents (fig. B & C).....	10
Assembly (fig. D)	11
Additional assembly information	11
Additional information	11
Use	11
Resistance Adjustment Instructions.....	11
Battery Replacement Instructions	11
Console	11
Explanation of buttons	12
Operation.....	12
Connecting to an APP via BT	12
Using the added strap	12
Cleaning and maintenance	12
Defects and malfunctions.....	12
Transport and storage	12
Warranty	12
Technical data	13
Declaration of the manufacturer	13
Disclaimer	13

Safety warnings

WARNING

- Read the safety warnings and the instructions. Failure to follow the safety warnings and the instructions can cause personal injury or damage to the equipment. Keep the safety warnings and the instructions for future reference.
- The equipment is suitable for domestic use only. The equipment is not suitable for commercial use.
- Max. usage is limited to 2 hrs a day.
- The use of this equipment by children or persons with a physical, sensory, mental or motorial disability, or lack of experience and knowledge can give cause to hazards. Persons responsible for their safety must give explicit instructions or supervise the use of the equipment.
- Before starting your workout, consult a physician to check your health.
- If you experience nausea, dizziness or other abnormal symptoms, immediately stop your workout and consult a physician.
- To avoid muscular pain and strain, start each workout by warming up and finish each workout by cooling down. Remember to stretch at the end of the workout.
- The equipment is suitable for indoor use only. The equipment is not suitable for outdoor use.
- Only use the equipment in environments with adequate ventilation. Do not use the equipment in draughty environments in order not to catch a cold.
- Only use the equipment in environments with ambient temperatures between 10 °C and 35 °C. Only store the equipment in environments with ambient temperatures between 5 °C and 45 °C.
- Do not use or store the equipment in humid surroundings. The air humidity must never be more than 80%.
- Only use the equipment for its intended purpose. Do not use the equipment for other purposes than described in the manual.
- Do not use the equipment if any part is damaged or defective. If a part is damaged or defective, contact your dealer.
- Keep your hands, feet and other body parts away from the moving parts.
- Keep your hair away from the moving parts.
- Wear appropriate clothing and shoes.
- Keep clothing, jewellery and other objects away from the moving parts.
- Make sure that only one person uses the equipment at a time. The equipment must not be used by persons weighing more than 100 kg (220 lbs).
- Do not open equipment without consulting your dealer.

Assembly instructions

Description (fig. A)

Your upright bike is a piece of stationary fitness equipment used to simulate cycling without causing excessive pressure to the joints.

Package contents (fig. B & C)

- The package contains the parts as shown in fig. B.
- The package contains the fasteners as shown in fig. C. Refer to the section "Description"

!! NOTE

- If a part is missing, contact your dealer.

Assembly (fig. D)

WARNING

- Assemble the equipment in the given order.
- Carry and move the equipment with at least two persons.

WARNING

- Place the equipment on a firm, level surface.
- Place the equipment on a protective base to prevent damage to the floor surface.
- Allow at least 100 cm of clearance around the equipment.
- Refer to the illustrations for the correct assembly of the equipment.

Additional assembly information

D2 How to fit the pedals correctly

NOTE

- Right and left side are determined from an exercising positions perspective.

Right hand pedal

Find the "R" or "L" mark on the pedal axle

- Fit the right hand pedal "R" into the right hand crank.
- Firstly turn the pedal axle in clockwise direction by hand.
- Use the wrench to fully tighten the pedal.

Left hand pedal

- Fit the left hand pedal "L" into the left hand crank.
- Firstly turn the pedal axle in counter-clockwise direction by hand.
- Use the wrench to fully tighten the pedal.



Click to see our supportive YouTube video
<https://youtu.be/Devel2ZhCac>

NOTE

- Save the tools provided with this product, after you completed the product assembly, for future service purposes.

Additional information

Packaging disposal

Government guidelines ask that we reduce the amount of waste material disposed of in land fill sites. We therefore ask that you dispose of all packaging waste responsibly at public recycling centres.

End of life disposal

We at Tunturi hope you enjoy many years of enjoyable use from your fitness trainer. However, a time will come when your fitness trainer will come to the end of its useful life. Under 'European WEEE Legislation you are responsible for the appropriate disposal of your fitness trainer to a recognised public collection facility.

Use

Resistance Adjustment Instructions

- Rotate 8-level resistance controller (44) with the arrow aligned with the gear number as shown in Fig. D-4.
- Turn clockwise to gradually increase resistance.
- Rotate counterclockwise to gradually decrease resistance.
- The number 8 has the highest resistance and the number 1 has the lowest resistance.

Battery Replacement Instructions

When it is necessary to replace the battery, as shown in Fig. D-3, use your hand to force the monitor(43) upward out of the chain cover (45), eject the monitor (43), replace the battery with a new one, and then put the monitor (43) back on the chain cover (45).

NOTE

- Empty batteries should always be recycled per your Local legal regulations to save the environment.

WARNING

- Do not expose batteries to big temperature changes to prevent the batteries from leaking.
- To prevent your batteries from leaking, take them out if you plan on not using your device for longer periods of time.
- When inserting multiple batteries into a device, always use the same brand, the same type, and the same energy level.

Console

WARNING

- Keep the console away from direct sunlight.
- Dry the surface of the console when it is covered with drops of sweat.
- Do not lean on the console.
- Only touch the display with the tip of your finger. Make sure that your nails or sharp objects do not touch the display.

NOTE

- The console switches to sleep mode when the equipment is not used for 2 minutes.

Scan

- Function display change every 6 seconds, TIME, RPM, DIST, CAL, ODO

Time

- Automatically accumulates workout time when exercising.
- Display range: 0:00 ~ 99:59.

Speed

- Displays current training speed. (Always displayed)
- Range: 0.0 ~ 99.9 KM/h
- Without any signal being transmitted into the monitor for 4 seconds during workout, SPEED will display "0.0"

Odo

- Automatically accumulates the Total Rotations for all exercise sessions.
- Range: 0.00 ~ 99.99 KM

Rpm

- Displays the Rotation Per Minute.
- Display range: 0 ~ 15 ~ 999.
- Without any signal being transmitted into the monitor for 4 seconds during workout, RPM will display "0"

Dist

- Automatically accumulates the distance from exercise when exercising.
- Range: 0.00 ~ 99.99 KM

Cal

- Automatically accumulates calories burnt when exercising.
- Range: 0.0 ~ 999.9

!! NOTE

- This data is a rough guide for comparison of different exercise sessions which cannot be used in medical treatment

Explanation of buttons**Mode/ Reset**

- Press Mode/ Reset button to select console functions.
- Push and hold for 5 seconds in, stop Mode/ Reset, to reset: Time, Distance, Calories.

Operation**Power on**

- Press any key to power on the console when being in sleep mode.
- Start pedalling to power on the console when being in sleep mode.

Power off

Without any signal being transmitted into the monitor for 2 minutes, the monitor will enter SLEEP mode automatically.

Connecting to an APP via BT

This machine is equipped with bluetooth and can therefore transmit the values to an app like Tunturi Routes or Zwift.

You can connect the machine with the app using the following BT-name: TUN-CF-XXXX.

XXXX is a four digit number that varies per trainer.

- This console can connect with an APP on a smart device by Bluetooth (iOS & Android).
- Establish the Bluetooth connection only via the connection mode on the installed APP on your smart device.

For pairing instructions we want to ask you to check the pairing instructions with the APP provider.

Using the added strap

The bike is equipped with antislip feet, but if you feel like the bike is slipping away you can add a strap for extra support. You can connect the strap to a chair as seen in Fig. D-5.

Cleaning and maintenance

The equipment does not require special maintenance. The equipment does not require recalibration when it is assembled, used and serviced according to the instructions.

⚠ WARNING

- Do not use solvents to clean the equipment.
- Clean the equipment with a soft, absorbent cloth after each use.
- Regularly check that all screws and nuts are tight.

Defects and malfunctions

Despite continuous quality control, defects and malfunctions caused by individual parts can occur in the equipment. In most cases, it will be sufficient to replace the defective part.

- If the equipment does not function properly, immediately contact the dealer.
- Provide the model number and the serial number of the equipment to the dealer. State the nature of the problem, conditions of use and purchase date.

Transport and storage**⚠ WARNING**

- Carry and move the equipment with care.
- Move the equipment and carefully put the equipment down.
- Place the equipment on a protective base to prevent damage to the floor surface.
- Move and lift the equipment carefully over uneven surfaces.
- Do not move the equipment by grabbing the pedals, but use the assigned handle on top of the housing.
- Store the equipment in a dry place with as little temperature variation as possible.

Warranty**Tunturi purchaser's warranty****Warranty terms**

The consumer is entitled to the applicable legal rights stated in the national legislation concerning the commerce of consumer goods. This warranty does not restrict these rights. The Purchaser's Warranty is only valid if the item is used in an environment approved by Tunturi New Fitness BV, and is maintained as instructed for that particular equipment. The product-specific approved environment and maintenance instructions are stated in the "user manual" of the product. The "user manual" can be downloaded from our website. <http://manuals.tunturi.com>

Warranty conditions

The warranty conditions commence from the date of purchase. Warranty conditions may vary per country, so please consult your local dealer for the warranty conditions.

Warranty coverage

Under no circumstances shall Tunturi New Fitness BV or the Tunturi Distributor be liable by virtue of this warranty or otherwise for any special, indirect, secondary or consequential damages of any nature arising out of any use or inability to use this equipment.

Warranty limitations

This warranty covers manufacturing defects in the fitness equipment as originally packed by Tunturi New Fitness BV. The warranty shall apply only under conditions of normal, recommended use of the product as described in the Owner's Manual and providing that Tunturi New Fitness BV's instructions for installation, maintenance and use have been complied with. Neither Tunturi New Fitness BV's nor the Tunturi Distributors' obligations apply to defects due to reasons beyond their control. The warranty applies only to the original purchaser and is valid only in countries where Tunturi New Fitness BV has an authorised importer. The warranty does not extend to fitness equipment or components that have been modified without the consent of Tunturi New Fitness BV. Defects resulting from normal wear, misuse, abuse, corrosion, or damage incurred during loading or transportation are not covered.

The warranty does not cover sounds or noises emitted during use where these do not substantially impede the use of the equipment and where they are not caused by a fault in the equipment. The warranty does not cover defects arising from the failure to carry periodic maintenance as outlined within the Owner's Manual for the product. Furthermore, the warranty does not cover defects arising from usage and storage within an unsuitable environment as described within the Owner's Manual which should be indoors, dry, dust and grit free and within a temperature range of +15°C to +35°C.

The warranty does not cover maintenance activities, such as cleaning, lubricating, and normal part adjustments, nor installation

procedures that customers can accomplish themselves, such as changing uncomplicated meters, pedals and other similar parts not requiring any dismantling/reassembling of the fitness equipment. Warranty repairs carried out by other than authorised Tunturi representatives are not covered.

Failure to follow the instructions given in the Owner's Manual will invalidate the product's warranty.

Technical data

Parameter	Unit of measurement	Value
Length	cm	51.5
	inch	20.3
Width	cm	45
	inch	17.7
Height	cm	35
	inch	13.8
Weight	kg	8.6
	lbs	19
Max. user weight	kg	100
	lbs	220
Battery size	2x	AAA

Declaration of the manufacturer

Tunturi New Fitness BV declares that the product is in conformity with the following standards and directives:

- 2014/30/EU - ElectroMagnetic Compatibility (EMC)

The product therefore carries the CE label.

The Declaration of Conformity including all standards and directives can be downloaded on our website: <https://doc.tunturi.com>

01 -2024

Tunturi New Fitness BV
Purmerweg 1
1311 XE Almere
The Netherlands

Disclaimer

© 2024 Tunturi New Fitness BV
All rights reserved.

- The product and the manual are subject to change.
- Specifications can be changed without further notice.
- Check our website for the latest user manual version.

Deutsch

Diese deutsche Bedienungsanleitung ist eine Übersetzung des englischen Textes. Es können keine Rechte auf diese Übersetzung abgeleitet werden.

Index

Warnhinweise zur Sicherheit	14
Montageanleitungen	15
Beschreibung (Abb. A)	15
Packungsinhalt (Abb. B & C)	15
Montage (Abb. D)	15
Zusätzliche Montagehinweise	15
Zusätzliche Informationen	15
Gebrauch	15
Widerstandseinstellanleitung	15
Batteriewechselanleitung	15
Konsole	15
Erklärung der Tasten	16
Betrieb	16
Verbindung mit einer APP über Bluetooth	16
Verwendung des zusätzlichen Gurts	16
Reinigung und Wartung	16
Defekte und Funktionsstörungen	16
Transport und Lagerung	16
Garantie	17
Technische Daten	17
Herstellereklärung	17
Haftungsausschluss	17

Warnhinweise zur Sicherheit**⚠️ WARNUNG**

- Lesen Sie die Warnhinweise zur Sicherheit und die Anweisungen. Werden die Warnhinweise zur Sicherheit und die Anweisungen nicht befolgt, kann dies zu Personenverletzungen und Schäden am Gerät führen. Bewahren Sie die Warnhinweise zur Sicherheit und die Anweisungen zur künftigen Bezugnahme auf.
- Das Gerät ist nur für den Hausgebrauch geeignet. Das Gerät ist nicht für den gewerblichen Gebrauch geeignet.
 - Die maximale Verwendung ist auf 2 Stunden pro Tag beschränkt
 - Wenn dieses Gerät von Kindern oder Personen mit körperlicher, sensorischer, geistiger oder motorischer Behinderung verwendet wird, oder wenn nicht genügend Erfahrung und Kenntnisse vorhanden sind, kann dies zu Gefahrensituationen führen. Personen, die für deren Sicherheit verantwortlich sind, müssen klare Anweisungen geben oder den Gebrauch des Geräts beaufsichtigen.
 - Bevor Sie Ihr Training starten, nehmen Sie Kontakt mit einem Arzt auf, um Ihre Gesundheit kontrollieren zu lassen.
 - Falls Sie Übelkeit, ein Schwindelgefühl oder andere anormale Symptome verspüren, hören Sie unverzüglich mit Ihrem Training auf und wenden Sie sich an einen Arzt.
 - Um einen Muskelkater zu vermeiden, starten Sie jedes Training mit Aufwärmen und beenden Sie es mit Abkühlen. Denken Sie daran, sich am Ende des Trainings zu dehnen.
 - Das Gerät ist nur für den Gebrauch in geschlossenen Räumen geeignet. Das Gerät ist nicht für den Gebrauch im Freien geeignet.
 - Verwenden Sie das Gerät nur in Umgebungen mit ausreichender Belüftung. Verwenden Sie das Gerät nicht in zugiger Umgebung, damit Sie sich nicht erkälten.
 - Verwenden Sie das Gerät nur in Umgebungen mit Umgebungstemperaturen zwischen 10 °C und 35 °C. Lagern Sie das Gerät nur in Umgebungen mit einer Umgebungstemperatur zwischen 5 °C und 45 °C.
 - Verwenden und lagern Sie das Gerät nicht in feuchten Umgebungen. Die Luftfeuchtigkeit darf niemals 80% überschreiten.
 - Verwenden Sie das Gerät nur bestimmungsgemäß. Verwenden Sie das Gerät nicht für einen anderen als für den in diesem Handbuch beschriebenen Zweck.
 - Verwenden Sie das Gerät nicht, falls Teile beschädigt oder defekt sind. Ist ein Teil beschädigt oder defekt, wenden Sie sich an Ihren Händler.
 - Halten Sie Ihre Hände, Füße und andere Körperteile von den beweglichen Teilen fern.
 - Halten Sie Ihr Haar von den beweglichen Teilen fern.
 - Tragen Sie entsprechende Kleidung und Schuhe.
 - Halten Sie Kleidung, Schmuck und andere Gegenstände von den beweglichen Teilen fern.
 - Vergewissern Sie sich, dass das Gerät nur von einer Person auf einmal verwendet wird. Das Gerät darf nicht von Personen verwendet werden, deren Gewicht 100 kg (220 lbs) überschreitet.
 - Öffnen Sie das Gerät nicht, ohne vorher mit Ihrem Händler zu sprechen.

Montageanleitungen

Beschreibung (Abb. A)

Ihr aufrechtes Fahrrad ist ein stationäres Fitnessgerät, das dazu dient, das Radfahren zu simulieren, ohne übermäßigen Druck auf die Gelenke auszuüben.

Packungsinhalt (Abb. B & C)

- Die Verpackung enthält die Teile, wie in Abb. B gezeigt.
- Die Verpackung enthält die Befestigungselemente, wie in Abb. C gezeigt. Beachten Sie den Abschnitt "Beschreibung".

!! HINWEIS

- Wenn ein Teil fehlt, wenden Sie sich an Ihren Händler.

Montage (Abb. D)

⚠️ WARNUNG

- Montieren Sie das Gerät in der angegebenen Reihenfolge.
- Bewegen Sie das Gerät mit mindestens zwei Personen.

⚠️ WARNUNG

- Stellen Sie das Gerät auf eine feste, ebene Fläche.
- Setzen Sie das Gerät auf eine schützende Unterlage, um Schäden am Boden zu vermeiden.
- Lassen Sie mindestens 100 cm Freiraum um das Gerät.
- Beachten Sie die Abbildungen für die korrekte Montage des Geräts.

Zusätzliche Montagehinweise

D2 Pedale korrekt einsetzen

!! HINWEIS

- Rechte und linke Seite werden aus der Perspektive der Übungspositionen definiert.

Rechtes Handpedal

Suchen Sie die Markierung "R" oder "L" auf der Pedalachse

- Stecken Sie das rechte Handpedal "R" in die rechte Handkurbel.
- Drehen Sie zunächst die Pedalachse von Hand im Uhrzeigersinn.
- Verwenden Sie den Schraubenschlüssel, um das Pedal vollständig festzuziehen.

Linkes Handpedal

- Stecken Sie das linke Pedal "L" in die linke Handkurbel.
- Drehen Sie zunächst die Pedalachse von Hand gegen den Uhrzeigersinn.
- Verwenden Sie den Schraubenschlüssel, um das Pedal vollständig festzuziehen.



Klicken Sie hier, um unser unterstützendes YouTube-Video zu sehen. <https://youtu.be/Devel2ZhCAc>

!! HINWEIS

- Heben Sie die Werkzeuge für künftige Zwecke auf, die zu diesem Produkt geliefert wurden, wenn Sie die Montage beendet haben.

Zusätzliche Informationen

Verpackungsentsorgung

Staatliche Vorschriften sagen, dass wir die in Deponien entsorgen Abfallmengen verringern sollen. Daher bitten wir Sie, den gesamten Verpackungsabfall an öffentlichen Recyclingstellen abzugeben

Entsorgung am ende der Lebensdauer

Wir bei Tunturi hoffen, dass Sie Ihren Fitnesstrainer viele Jahre mit Freude nutzen werden. Jedoch wird irgendwann die Zeit kommen, wenn die Ende der Nutzungsdauer des Fitnesstrainers erreicht ist. Gemäß den europäischen WEEE-Gesetzen sind Sie für eine geeignete Entsorgung des Fitnesstrainers bei einer anerkannten öffentlichen Entsorgungsstelle verantwortlich.

Gebrauch

Widerstandseinstellanleitung

Drehen Sie den 8-Stufen-Widerstandskontroller (44) so, dass der Pfeil mit der Zahlnummer ausgerichtet ist, wie in Abb. D-4 gezeigt.

Drehen Sie im Uhrzeigersinn, um den Widerstand allmählich zu erhöhen.

Drehen Sie gegen den Uhrzeigersinn, um den Widerstand allmählich zu verringern.

Die Zahl 8 hat den höchsten Widerstand und die Zahl 1 den niedrigsten Widerstand.

Batteriewechselanleitung

Wenn es notwendig ist, die Batterie zu ersetzen, wie in Abb. D-3 gezeigt, verwenden Sie Ihre Hand, um den Monitor (43) nach oben aus der Kettenabdeckung (45) zu drücken, schieben Sie den Monitor (43) heraus, ersetzen Sie die Batterie durch eine neue und setzen Sie dann den Monitor (43) wieder auf die Kettenabdeckung (45).

!! HINWEIS

- Leere Batterien sollten immer gemäß den örtlichen gesetzlichen Bestimmungen recycelt werden, um die Umwelt zu schützen.

⚠️ WARNUNG

- Setzen Sie die Batterien keinen großen Temperaturschwankungen aus, um ein Auslaufen zu verhindern.
- Um zu verhindern, dass die Batterien auslaufen, sollten Sie sie herausnehmen, wenn Sie Ihr Gerät längere Zeit nicht benutzen wollen.
- Wenn Sie mehrere Batterien in ein Gerät einlegen, verwenden Sie immer dieselbe Marke, denselben Typ und dieselbe Energiestufe.

Konsole

⚠️ WARNUNG

- Halten Sie die Konsole fern von direktem Sonnenlicht.
- Trocknen Sie die Oberfläche der Konsole, wenn sie mit Schweißtropfen bedeckt ist.
- Lehnen Sie sich nicht auf die Konsole.
- Berühren Sie das Display nur mit der Fingerspitze. Stellen Sie sicher, dass Ihre Nägel oder scharfe Gegenstände das Display nicht berühren.

!! HINWEIS

- Die Konsole wechselt in den Schlaf-Modus, wenn das Gerät 2 Minuten lang nicht verwendet wird.



Scan

- Funktionsanzeige ändert sich alle 6 Sekunden, TIME, RPM, DIST, CAL, ODO

Time (Zeit)

- Akkumuliert automatisch die Trainingszeit während des Trainings.
- Anzeigebereich: 0:00 ~ 99:59.

Speed (Geschwindigkeit)

- Zeigt die aktuelle Trainingsgeschwindigkeit an. (immer angezeigt)
- Bereich: 0.0 ~ 99.9 KM/h
- Ohne dass während des Trainings 4 Sekunden lang kein Signal in den Monitor übertragen wird.
- wird die GESCHWINDIGKEIT "0,0" anzeigen.

Odo

- Akkumuliert automatisch die Gesamtrotationen für alle Trainingseinheiten.
- Bereich: 0.00 ~ 99.99 KM.

Rpm (U/min)

- Zeigt die Umdrehungen pro Minute an.
- Anzeigebereich: 0 ~ 15 ~ 999..
- Ohne dass während des Trainings 4 Sekunden lang kein Signal in den Monitor übertragen wird, wird die U/min "0" anzeigen.

Dist (Entfernung)

- Akkumuliert automatisch die zurückgelegte Strecke während des Trainings.
- Bereich: 0.00 ~ 99.99 KM

Cal (Kal)

- Akkumuliert automatisch verbrannte Kalorien während des Trainings.
- Bereich: 0.0 ~ 999.9.

!! HINWEIS

- Diese Daten dienen als grobe Orientierung für den Vergleich verschiedener Trainingseinheiten und können nicht für medizinische Behandlungen verwendet werden.

Erklärung der Tasten

Modus/Zurücksetzen

- Drücken Sie die Modus/Zurücksetzen-Taste, um die Funktionen der Konsole auszuwählen.
- Drücken und halten Sie die Modus/Zurücksetzen-Taste 5 Sekunden lang, um Zeit, Entfernung und Kalorien zurückzusetzen.

Betrieb

Einschalten

- Drücken Sie eine beliebige Taste, um die Konsole einzuschalten, wenn sie sich im Schlafmodus befindet.
- Beginnen Sie mit dem Treten, um die Konsole einzuschalten, wenn sie sich im Schlafmodus befindet.

Ausschalten

- Ohne dass 2 Minuten lang kein Signal in den Monitor übertragen wird, wechselt der Monitor automatisch in den SCHLAFMODUS.

Verbindung mit einer APP über Bluetooth

Dieses Gerät ist mit Bluetooth ausgestattet und kann daher Werte an eine App wie Tunturi Routes oder Zwift übertragen.

Sie können das Gerät mit der App über den folgenden Bluetooth-Namen verbinden: TUN-CF-XXXX

XXXX ist eine vierstellige Zahl, die je nach Trainer unterschiedlich ist.

- Diese Konsole kann über Bluetooth eine Verbindung mit ein APP auf dem Smart-Gerät herstellen. (iOS & Android)
- Erstellen Sie die Bluetooth-Verbindung nur über den Verbindungsmodus auf die installierte APP auf ihr Smartphone oder Tablet

Für Anweisungen zur Kopplung bitten wir Sie, die Kopplungsanweisungen des App-Anbieters zu überprüfen.

Verwendung des zusätzlichen Gurts

Das Fahrrad ist mit rutschfesten Füßen ausgestattet, aber wenn Sie das Gefühl haben, dass das Fahrrad wegrutscht, können Sie einen Gurt für zusätzliche Unterstützung hinzufügen. Sie können den Gurt an einem Stuhl befestigen, wie in Abb. D-5 zu sehen ist.

Reinigung und Wartung

Die Ausrüstung erfordert keine besondere Wartung. Die Ausrüstung muss nicht neu kalibriert werden, wenn sie gemäß den Anweisungen zusammengebaut, verwendet und gewartet wird.

⚠️ WARNUNG

- Verwenden Sie keine Lösungsmittel zur Reinigung der Ausrüstung.
- Reinigen Sie die Ausrüstung nach jeder Benutzung mit einem weichen, saugfähigen Tuch.
- Überprüfen Sie regelmäßig, ob alle Schrauben und Muttern fest angezogen sind.

Defekte und Funktionsstörungen

Trotz kontinuierlicher Qualitätskontrolle können Defekte und Funktionsstörungen durch einzelne Teile in der Ausrüstung auftreten. In den meisten Fällen genügt es, das defekte Teil zu ersetzen.

- Wenn die Ausrüstung nicht ordnungsgemäß funktioniert, nehmen Sie sofort Kontakt mit dem Händler auf.
- Geben Sie dem Händler die Modellnummer und die Seriennummer der Ausrüstung an. Geben Sie die Art des Problems, die Nutzungsbedingungen und das Kaufdatum an.

Transport und Lagerung

⚠️ WARNUNG

- Tragen und bewegen Sie das Gerät mit Vorsicht.
- Bewegen Sie das Gerät und stellen Sie es vorsichtig ab.
- Stellen Sie das Gerät auf eine schützende Unterlage, um eine Beschädigung der Bodenoberfläche zu vermeiden.
- Bewegen und heben Sie das Gerät vorsichtig über unebene Flächen.

- Bewegen Sie das Gerät nicht an den Pedalen, sondern benutzen Sie den dafür vorgesehenen Griff an der Oberseite des Gehäuses.
- Lagern Sie das Gerät an einem trockenen Ort mit möglichst geringen Temperaturschwankungen.

Garantie

Eigentümer-garantie für Tunturi fitnessgeräte.

Garantiebedingungen

Der Käufer hat Anspruch auf die anwendbaren Bestimmungen, die in der jeweiligen nationalen Gesetzgebung für den Handel mit Konsumgütern festgelegt sind. Diese Garantie schränkt diese Rechte nicht ein. Die Garantie des Käufers gilt nur, wenn der Artikel in einer Umgebung verwendet und nach Anweisung gewartet wird, die von Tunturi New Fitness BV für dieses Gerät genehmigt wurde. Die produktspezifisch zugelassene Umgebung und Wartungshinweise sind im "Benutzerhandbuch" des Produkts angegeben. Das "Benutzerhandbuch" kann von unserer Website heruntergeladen werden. <http://manuals.tunturi.com>

Garantiedauer

Die Garantie gilt ab Kaufdatum. Die Garantiedauer kann sich je nach Land unterscheiden. Bitte wenden Sie sich an Ihren zuständigen Händler, um die Garantiedauer zu erfahren.

Garantieumfang

Unter keinen Umständen haften die Tunturi New Fitness BV oder der Tunturi-Vertragshändler für dem Käufer möglicherweise zugefügte indirekte Schäden wie Gebrauchsbeeinträchtigung oder Einkommensverlust oder anderen wirtschaftlichen Folgeschäden.

Einschränkungen der garantie

Die Garantie deckt durch Herstellung oder Material hervorgerufene Fehler des Fitnessgeräts in dessen ursprünglicher Zusammensetzung. Unter Voraussetzung, dass die Aufbau-, Pflege- und Gebrauchsanweisungen von Tunturi befolgt wurden, erstreckt sich die Garantie auf solche Fehler, die bei normaler und einem dem Gerät beiliegenden Anleitungsbuch entsprechender Benutzung auftreten können. Die Tunturi New Fitness BV und der Tunturi-Vertragshändler haften nicht für Fehler, die durch Faktoren außerhalb ihrer Einflussmöglichkeiten hervorgerufen wurden. Die Garantie gilt nur für den ursprünglichen Eigentümer und nur in den Ländern, in denen es einen von der Tunturi New Fitness BV autorisierten Importeur gibt. Die Garantie gilt nicht für solche Fitnessgeräte oder Teile, an denen ohne Zustimmung der Tunturi New Fitness BV Veränderungen vorgenommen worden sind. Die Garantie betrifft auch nicht solche Schäden, die durch natürlichen Verschleiß, fehlerhaften Gebrauch, Benutzung unter für das Gerät nicht vorgesehenen Umständen, Korrosion, Verladung oder Transport hervorgerufen wurden.

Ersatzleistungen aufgrund von Geräuschen, die beim Einsatz des Geräts auftreten, sind von der Garantie ausgeschlossen, sofern diese Geräusche den Gebrauch des Geräts nicht wesentlich beeinträchtigen und nicht durch einen Gerätefehler bedingt sind.

Die Garantie beinhaltet keine Wartungsmaßnahmen, wie Reinigung, Schmieren oder normales Kontrollieren der Teile, auch nicht solche Aufbaumaßnahmen, die der Kunde selbst ausführen kann und die kein spezielles Auseinander- oder Zusammenbauen des Fitnessgeräts erfordern. Zu solchen Maßnahmen gehört beispielsweise das Austauschen von Cockpits, Pedalen oder anderer entsprechender einfacher Teile. Andere als die durch einen autorisierten Tunturi-Vertreter ausgeführten Garantieleistungen werden nicht ersetzt. Durch unsachgemäße, d.h. nicht der Bedienungsanleitung entsprechenden, Bedienung, verfällt jedweder Garantieanspruch.

Technische Daten

Parameter	Maßeinheit	Wert
Länge	cm	51.5
	inch	20.3
Breite	cm	45
	inch	17.7
Körpergröße	cm	35
	inch	13.8
Gewicht	kg	8.6
	lbs	19
Max. Benutzergewicht	kg	100
	lbs	220
Batteriegröße	1x	AAA

Herstellereklärung

Tunturi New Fitness BV erklärt hiermit, dass das Produkt folgenden Normen und Richtlinien entspricht:

- 2014/30/EU – Elektromagnetische Verträglichkeit (EMV)

Das Produkt trägt daher das CE-Kennzeichen.

Die Konformitätserklärung mit allen Normen und Richtlinien kann auf unserer Website heruntergeladen werden: <https://doc.tunturi.com>

01-2024

Tunturi New Fitness BV
Purmerweg 1
1311 XE Almere
The Netherlands

Haftungsausschluss

© 2024 Tunturi New Fitness BV

Alle Rechte vorbehalten.

- Produkt und Handbuch können geändert werden.
- Die technischen Daten können ohne Vorankündigung geändert werden.
- Auf unserer Website finden Sie die neueste Version des Benutzerhandbuchs.

Français

Ce manuel français est une traduction de la version anglaise. Notez que la version anglaise est en tête dans le contenu lorsque des différences sont trouvées.

Indice

Avertissements de sécurité	18
Instructions de montage.....	19
Description (fig. A)	19
Contenu du paquet (fig. B & C)	19
Montage (fig. D)	19
Informations complémentaires de montage	19
Informations supplémentaires.....	19
Usage.....	19
Instructions de réglage de la résistance.....	19
Instructions de Remplacement de la Batterie	19
Console.....	19
Explication des boutons.....	20
Fonctionnement.....	20
Connexion à une application via Bluetooth	20
Utilisation de la sangle ajoutée	20
Nettoyage et entretien	20
Défauts et dysfonctionnements	20
Transport et rangement.....	20
Garantie.....	21
Données techniques	21
Déclaration du fabricant	21
Limite de responsabilité	21

Avertissements de sécurité**⚠ AVERTISSEMENT**

- Lisez les avertissements de sécurité et les instructions. Le non respect des avertissements de sécurité et des instructions est une source de blessure et de dégâts de l'équipement. Conservez les avertissements de sécurité et les instructions pour référence ultérieure.
- L'équipement est uniquement adapté à un usage domestique. L'équipement ne convient pas à un usage commercial.
- La durée d'utilisation maximum est limitée à 2 heures par jour.
- L'emploi de cet équipement par des enfants ou des personnes affectés d'un handicap physique, sensoriel, mental ou moteur, voire dont l'expérience ou les connaissances s'avèrent insuffisantes est une source de risques. Les personnes chargées de leur sécurité doivent leur fournir des instructions explicites ou superviser leur usage de l'équipement.
- Avant de commencer vos exercices, effectuez un bilan de santé auprès d'un médecin.
- Si vous êtes pris de nausées ou de vertiges ou sentez d'autres symptômes normaux pendant l'entraînement, interrompez immédiatement la session et consultez votre médecin.
- Afin d'éviter toutes douleurs et tensions musculaires, commencez vos séances par des échauffements et terminez-les par une récupération. N'oubliez pas de vous étirer après vos exercices.
- L'équipement est uniquement adapté à un usage intérieur. L'équipement ne convient pas à un usage extérieur.
- Utilisez l'équipement uniquement dans des environnements correctement ventilés. N'utilisez pas l'équipement dans des endroits exposés aux courants d'air afin de ne pas vous enrhumers.
- Utilisez l'équipement uniquement à une température ambiante entre 10 °C et 35 °C. Rangez l'équipement uniquement à une température ambiante entre 5 °C et 45 °C.
- N'utilisez et ne rangez pas l'équipement dans un environnement humide. L'humidité de l'air ne doit jamais dépasser 80 %.
- Utilisez l'équipement uniquement pour son usage prévu. N'utilisez pas l'équipement pour d'autres usages que ceux décrits dans le manuel.
- N'utilisez pas l'équipement si l'une de ses pièces est endommagée ou défectueuse. Si une pièce est endommagée ou défectueuse, contactez votre revendeur.
- Maintenez vos mains, vos pieds et les autres parties de votre corps à l'écart des pièces mobiles.
- Maintenez votre chevelure à l'écart des pièces mobiles.
- Portez des vêtements et des chaussures adaptés.
- Maintenez les vêtements, bijoux et autres objets à l'écart des pièces mobiles.
- Assurez-vous qu'une seule personne utilise l'équipement à la fois. L'équipement ne doit pas être utilisé par des personnes pesant plus de 100 kg (220 lbs)..
- N'ouvrez pas l'équipement sans consulter votre revendeur.

Instructions de montage

Description (fig. A)

Votre vélo d'appartement est un équipement de fitness stationnaire utilisé pour simuler le cyclisme sans exercer une pression excessive sur les articulations.

Contenu du paquet (fig. B & C)

- Le paquet contient les pièces telles qu'indiqué dans la fig. B.
- Le paquet contient les éléments de fixation tels qu'indiqué dans la fig. C. Reportez-vous à la section "Description".

!! NOTE

- Si une pièce est manquante, contactez votre revendeur.

Montage (fig. D)

⚠ AVERTISSEMENT

- Assemblez l'équipement dans l'ordre indiqué.
- Déplacez l'équipement à deux personnes au moins.

⚠ AVERTISSEMENT

- Placez l'équipement sur une surface ferme et plane.
- Placez l'équipement sur une base protectrice pour éviter d'endommager le revêtement de sol.
- Laissez au moins 100 cm de dégagement autour de l'équipement.
- Consultez les illustrations pour le montage correct de l'équipement.

Informations complémentaires de montage

D2 Comment installer correctement les pédales

!! REMARQUE

- La droite et la gauche sont définies du point de vue de la position lors de l'exercice.

Pédale droite

Cherchez l'indication « R » (droite) ou « L » (gauche) sur l'axe de la pédale.

- Installez la pédale droite portant l'indication « R » sur le bras de pédale droit.
- Faites d'abord tourner manuellement l'axe de la pédale dans le sens des aiguilles d'une montre.
- Utilisez la clé pour bien serrer la pédale.

Pédale gauche

- Installez la pédale gauche portant l'indication « L » sur le bras de pédale gauche.
- Faites d'abord tourner manuellement l'axe de la pédale dans le sens inverse des aiguilles d'une montre.
- Utilisez la clé pour bien serrer la pédale.



Cliquez pour voir notre vidéo YouTube d'assistance
<https://youtu.be/Devel2ZhCAc>

!! NOTE

- Conservez les outils livrés avec ce produit après son montage, pour d'éventuels entretiens.

Informations supplémentaires

Élimination des emballages

Les réglementations gouvernementales nous demandent de réduire la quantité de matériaux déposés dans les décharges. C'est pour cela que nous faisons appel à votre responsabilité et vous demandons de déposer les emballages dans des centres de recyclage publics.

Élimination du produit

Chez Tunturi, nous espérons que vous profiterez longtemps de votre appareil de fitness. Cependant, nous savons bien qu'un jour ou l'autre votre machine arrivera au terme de sa vie utile. Selon la directive européenne sur les DEEE, vous êtes responsable de vous séparer correctement de votre appareil de fitness en le déposant dans un site public agréé de récupération des déchets.

Usage

Instructions de réglage de la résistance

Tournez le contrôleur de résistance à 8 niveaux (44) avec la flèche alignée sur le numéro de vitesse comme indiqué dans la Fig. D-4. Tournez dans le sens des aiguilles d'une montre pour augmenter progressivement la résistance.

Tournez dans le sens inverse des aiguilles d'une montre pour diminuer progressivement la résistance.

Le numéro 8 a la résistance la plus élevée et le numéro 1 a la résistance la plus faible.

Instructions de Remplacement de la Batterie

Lorsqu'il est nécessaire de remplacer la batterie, comme indiqué dans la Fig. D-3, utilisez votre main pour pousser le moniteur (43) vers le haut hors du carter de chaîne (45), éjectez le moniteur (43), remplacez la batterie par une nouvelle, puis remettez le moniteur (43) sur le carter de chaîne (45).

!! REMARQUE

- Les piles usagées doivent toujours être recyclées conformément aux réglementations locales afin de préserver l'environnement.

⚠ AVERTISSEMENT

- N'exposez pas les piles à de grands changements de température pour éviter qu'elles ne coulent.
- Pour éviter que vos piles ne coulent, retirez-les si vous prévoyez de ne pas utiliser votre appareil pendant de longues périodes.
- Lorsque vous insérez plusieurs piles dans un appareil, utilisez toujours la même marque, le même type et le même niveau d'énergie.

Console

⚠ AVERTISSEMENT

- Éloignez la console de la lumière directe du soleil.
- Séchez la surface de la console lorsqu'elle est couverte de gouttes de sueur.
- Ne vous appuyez pas sur la console.
- Touchez uniquement l'écran avec le bout de votre doigt. Assurez-vous que vos ongles ou des objets pointus n'entrent pas en contact avec l'écran.

!! NOTE

- La console passe en mode veille lorsque l'équipement n'est pas utilisé pendant 2 minutes.

Scan

- Changement d'affichage de la fonction toutes les 6 secondes, TIME, RPM, DIST, CAL, ODO

Time (Temps)

- Accumule automatiquement le temps d'entraînement pendant l'exercice.
- Plage d'affichage : 0:00 ~ 99:59.

Speed (Vitesse)

- Affiche la vitesse d'entraînement actuelle. (toujours affiché)
- Plage : 0.0 ~ 99.9 KM/h
- Sans aucun signal transmis au moniteur pendant 4 secondes pendant l'entraînement, la VITESSE affichera "0.0".

Odo

- Accumule automatiquement les rotations totales pour toutes les sessions d'exercice.
- Plage : 0.00 ~ 99.99 KM.

RPM

- Affiche les rotations par minute.
- Plage d'affichage : 0 ~ 15 ~ 999..
- Sans aucun signal transmis au moniteur pendant 4 secondes pendant l'entraînement, le RPM affichera "0".

Dist

- Accumule automatiquement la distance à partir de l'exercice pendant l'entraînement.
- Plage : 0.00 ~ 99.99 KM

Cal

- Accumule automatiquement les calories brûlées pendant l'exercice.
- Plage : 0.0 ~ 999.9.

!! NOTE

- Ces données sont une indication approximative pour la comparaison de différentes sessions d'exercice et ne peuvent pas être utilisées dans le cadre d'un traitement médical.

Explication des boutons

Mode/Remise à zéro

- Appuyez sur le bouton Mode/Remise à zéro pour sélectionner les fonctions de la console.
- Appuyez et maintenez enfoncé pendant 5 secondes dans le mode d'arrêt Mode/Remise à zéro pour réinitialiser : Temps, Distance, Calories.

Fonctionnement

Allumage

- Appuyez sur n'importe quelle touche pour allumer la console lorsqu'elle est en mode veille.
- Commencez à pédaler pour allumer la console lorsqu'elle est en mode veille.

Extinction

- Sans aucun signal transmis au moniteur pendant 2 minutes, le moniteur passera automatiquement en mode SOMMEIL..

Connexion à une application via Bluetooth

Cette machine est équipée de Bluetooth et peut donc transmettre les valeurs à une application telle que Tunturi Routes ou Zwift.

Vous pouvez connecter la machine à l'application en utilisant le nom Bluetooth suivant : TUN-CF-XXXX

XXXX est un nombre à quatre chiffres qui varie selon le formateur.

- Cette console peut être connectée à APP sur l'appareil intelligent via Bluetooth. (iOS & Android)
- Établissez la connexion Bluetooth uniquement via le mode de connexion sur l'application installée sur votre périphérique intelligent.

Pour les instructions de couplage, nous vous demandons de consulter les instructions de couplage fournies par le fournisseur de l'application.

Utilisation de la sangle ajoutée

Le vélo est équipé de pieds antidérapants, mais si vous avez l'impression que le vélo glisse, vous pouvez ajouter une sangle pour un soutien supplémentaire. Vous pouvez attacher la sangle à une chaise comme indiqué dans la Fig. D-5.

Nettoyage et entretien

L'équipement ne nécessite pas d'entretien particulier. L'équipement ne nécessite pas de recalibrage lorsqu'il est assemblé, utilisé et entretenu selon les instructions.

AVERTISSEMENT

- N'utilisez pas de solvants pour nettoyer l'équipement.
- Nettoyez l'équipement avec un chiffon doux et absorbant après chaque utilisation.
- Vérifiez régulièrement que toutes les vis et écrous sont bien serrés.

Défauts et dysfonctionnements

Malgré un contrôle continu de la qualité, des défauts et des dysfonctionnements causés par des pièces individuelles peuvent survenir dans l'équipement. Dans la plupart des cas, il suffira de remplacer la pièce défectueuse.

- Si l'équipement ne fonctionne pas correctement, contactez immédiatement le revendeur.
- Fournissez au revendeur le numéro de modèle et le numéro de série de l'équipement. Indiquez la nature du problème, les conditions d'utilisation et la date d'achat.

Transport et rangement

⚠ AVERTISSEMENT

- Transportez et déplacez l'équipement avec précaution.
- Déplacez l'équipement et posez-le avec précaution.
- Placez une protection sous l'appareil pour éviter d'endommager le sol.
- Déplacez et soulevez l'équipement avec précaution sur des surfaces inégales.

- Ne déplacez pas l'équipement en saisissant les pédales, mais utilisez la poignée prévue à cet effet sur le dessus du capot.
- Rangez et utilisez votre appareil dans un endroit sec, sans variations de température importantes.

Garantie

Garantie du propriétaire d'un équipement de Tunturi

Conditions de garantie

Le consommateur est protégé par la législation en vigueur concernant le commerce des biens de consommation. Cette garantie ne limite pas ces droits. La Garantie de l'acheteur n'est valide que si le produit est utilisé dans l'environnement préconisé par la société Tunturi New Fitness BV, et est conservé tel que cela est indiqué pour cet équipement donné. L'environnement approuvé spécifique au produit et les instructions d'entretien sont indiqués dans le « manuel d'utilisation » du produit. Le « manuel d'utilisation » peut être téléchargé sur notre site Web. <http://manuals.tunturi.com>

Conditions de garantie

Les conditions de garantie sont applicables à compter de la date d'achat et peuvent varier selon les pays. Demandez conseil à votre revendeur.

Étendue de la garantie

En aucun cas Tunturi New Fitness BV, le revendeur ou le distributeur Tunturi ne répondra des éventuels dommages spéciaux, indirects, secondaires ou consécutifs, de quelque nature que ce soit, liés à l'utilisation de ou à l'inaptitude à utiliser cet équipement.

Restrictions de garantie

La garantie couvre les défauts de fabrication et de matériaux dans un équipement d'origine, sorti d'usine et conditionné par Tunturi New Fitness BV. La garantie couvre uniquement les défauts apparaissant lors d'une utilisation normale et conforme aux instructions du manuel du propriétaire, à condition que les instructions de montage, de maintenance et d'utilisation établies par Tunturi New Fitness BV aient été respectées. Tunturi New Fitness BV et les revendeurs Tunturi ne répondent pas des défauts occasionnés par des conditions indépendantes de leur volonté. La garantie est applicable uniquement au premier acheteur et est valable uniquement dans les pays où Tunturi New Fitness BV dispose d'un distributeur agréé. La garantie ne s'étend pas aux équipements de fitness ou aux pièces qui ont été modifiées sans l'autorisation de Tunturi New Fitness BV. La garantie ne s'applique pas aux défauts provenant d'une usure normale, d'une utilisation inadaptée, d'une utilisation dans des conditions non prévues par le fabricant, de la corrosion ou d'un dommage intervenu lors du chargement ou du transport.

La garantie ne couvre pas les sons ou les bruits émis par l'équipement s'ils ne gênent pas son utilisation et s'ils ne sont pas provoqués par un dysfonctionnement.

La garantie ne couvre pas non plus les mesures de maintenance, telles que le nettoyage, la lubrification ou la vérification normale des pièces, ni les actions que le client peut effectuer lui-même et qui n'exigent pas particulièrement de monter/ démonter l'équipement. Ces actions sont par exemple le changement des compteurs, des pédales ou autres pièces similaires faciles à changer. Seules les réparations sous garantie effectuées par un revendeur ou par le distributeur agréé Tunturi seront prises en charge. Le non-respect des instructions décrites dans le Manuel de l'Utilisateur entraînera l'annulation de la garantie.

Données techniques

Paramètre	Unité de mesure	Valeur
Longueur	cm	51.5
	inch	20.3
Largeur	cm	45
	inch	17.7
Hauteur	cm	35
	inch	13.8
Poids	kg	8.6
	lbs	19
Poids maxi. utilisateur	kg	100
	lbs	220
Taille de pile	1x	AAA

Déclaration du fabricant

Tunturi Fitness BV déclare que le produit est conforme aux directives et normes suivantes :

- 2014/30/UE – Compatibilité électromagnétique (CEM)

Ce produit porte donc la marque CE.

La déclaration de conformité comprenant toutes les normes et directives peut être téléchargée sur notre site web:

<https://doc.tunturi.com>

01-2024

Tunturi New Fitness BV
Purmerweg 1
1311 XE Almere
Pays-Bas

Limite de responsabilité

© 2024 Tunturi New Fitness BV

Tous les droits réservés.

- Le produit et le manuel sont sujets à modifications.
- Les spécifications peuvent changer sans préavis.
- Consultez notre site Web pour obtenir la dernière version du manuel d'utilisation.

Nederlands

Deze Nederlandse handleiding is een vertaling van de Engelse tekst. Aan deze vertaling kunnen geen rechten ontleend worden. De originele Engelse tekst blijft leidend.

Inhoud

Veiligheids waarschuwingen.....	22
Montage instructies.....	22
Omschrijving (fig. A).....	22
Inhoud van de verpakking (fig. B & C)	23
Montage (fig. D)	23
Aanvullende montage-informatie	23
Aanvullende informatie	23
Gebruik.....	23
Instructies voor Weerstandinstelling.....	23
Instructies voor het vervangen van de Batterij.....	23
Console.....	23
Toelichting bij de knoppen	24
Bediening	24
Verbinden met een APP via BT.....	24
Gebruik van de toegevoegde riem	24
Schoonmaak en onderhoud	24
Defecten en storingen.....	24
Verplaatsen en opslag.....	24
Garantie.....	24
Technische gegevens	25
Verklaring van de fabrikant	25
Disclaimer	25

Veiligheids waarschuwingen

⚠ WAARSCHUWING

- Lees de veiligheid-waarschuwingen en de instructies. Het niet opvolgen van de veiligheid-waarschuwingen en de instructies kan persoonlijk letsel of beschadiging van het toestel veroorzaken. Bewaar de veiligheid-waarschuwingen en instructies voor toekomstig gebruik.
- Het toestel is uitsluitend geschikt voor huishoudelijk gebruik. Het toestel is niet geschikt voor commercieel gebruik.
- Het maximum gebruik is beperkt tot 2 uur per dag
- Het gebruik van dit toestel door kinderen of personen met fysieke, sensorische, geestelijke of motorische handicaps, of met gebrek aan ervaring en kennis kan gevaar veroorzaken. De personen die verantwoordelijk zijn voor hun veiligheid moeten uitdrukkelijke instructies geven of toezicht houden op het gebruik van het toestel.
- Laat uw gezondheid door een arts controleren voordat u met uw training begint.
- Als u misselijkheid, duizeligheid of andere abnormale symptomen ervaart, stop dan onmiddellijk met uw training en raadpleeg een arts.
- Om spierpijn en te zware belasting te voorkomen, moet u elke training beginnen met een warming-up en eindigen met een cooling-down. Vergeet niet om uw spieren te strekken aan het einde van de training.
- Het toestel is uitsluitend geschikt voor gebruik binnenshuis. Het toestel is niet geschikt voor gebruik buitenshuis.
- Gebruik het toestel alleen in een omgeving met voldoende ventilatie. Gebruik het toestel niet in een tochtige omgeving om geen kou te vatten.
- Gebruik het toestel alleen in een omgeving met een omgevingstemperatuur tussen 10 °C en 35 °C. Berg het toestel alleen op bij een omgevingstemperatuur tussen 5 °C en 45 °C.
- Gebruik het toestel niet in een vochtige omgeving. Berg het toestel niet op in een vochtige omgeving. De luchtvochtigheid mag nooit meer zijn dan 80%.
- Gebruik het toestel alleen voor het doel waarvoor het gemaakt is. Gebruik het toestel niet voor andere doelstellingen dan beschreven in de handleiding.
- Gebruik het toestel niet als een onderdeel is beschadigd of niet goed werkt. Raadpleeg uw dealer als een onderdeel is beschadigd of niet goed werkt.
- Houd uw handen, voeten en andere lichaamsdelen uit de buurt van de bewegende delen.
- Houd uw haar uit de buurt van de bewegende delen.
- Draag geschikte kleding en schoenen.
- Houd kleding, sieraden en andere voorwerpen uit de buurt van de bewegende delen.
- Zorg ervoor dat het toestel slechts door één persoon tegelijk wordt gebruikt. Het toestel mag niet worden gebruikt door personen die meer dan 100 kg (220 lbs) wegen.
- Maak het toestel niet open zonder eerst uw dealer te raadplegen.

Montage instructies

Omschrijving (fig. A)

Uw hometrainer is een stuk stationaire fitnessapparatuur dat wordt gebruikt om fietsen te simuleren zonder overmatige druk op de gewrichten te veroorzaken.

Inhoud van de verpakking (fig. B & C)

- De verpakking bevat de onderdelen zoals getoond in fig. B.
- De verpakking bevat de bevestigingsmiddelen zoals getoond in fig. C. Raadpleeg de sectie "Omschrijving".

!! LET OP

- Als een onderdeel ontbreekt, neem dan contact op met uw dealer.

Montage (fig. D)

⚠ WAARSCHUWING

- Monteer de apparatuur in de aangegeven volgorde.
- Draag en verplaats de apparatuur met minimaal twee personen.

⚠ WAARSCHUWING

- Plaats de apparatuur op een stevige, vlakke ondergrond.
- Plaats de apparatuur op een beschermende ondergrond om schade aan de vloer te voorkomen.
- Zorg voor minimaal 100 cm vrije ruimte rondom de apparatuur.
- Raadpleeg de illustraties voor de juiste montage van de apparatuur.

Aanvullende montage-informatie

D2 Correcte montage van de pedalen

!! OPMERKING

- Wat links en rechts is, wordt bepaald vanuit de positie op de fiets.

Rechter pedaal

Kijk of er een "R"- of "L"-markering op de pedaalas staat

- Monteer het rechterpedaal "R" in de rechtercrank.
- Draai eerst de pedaalas met de hand met de klok mee.
- Gebruik de steeksleutel om het pedaal goed vast te draaien.

Linker pedaal

- Monteer het linkerpedaal "L" in de linkercrank.
- Draai eerst de pedaalas met de hand tegen de klok in.
- Gebruik de steeksleutel om het pedaal goed vast te draaien.



Klik om onze ondersteunende YouTube-video te bekijken
<https://youtu.be/Devel2ZhCAc>

!! LET OP

- Bewaar, nadat u het apparaat in elkaar hebt gezet, het gereedschap dat bij dit product is geleverd. Dit met het oog op service op een later tijdstip.

Aanvullende informatie

Afvoeren van verpakkingsmateriaal

Overheids-richtlijnen geven aan dat we de hoeveelheid afvalmateriaal afgevoerd naar stortplaatsen moeten verminderen. Daarom vragen we u al het afvalmateriaal op verantwoorde wijze af te voeren naar openbare recycling-centra.

Verwijdering aan het eind van de levensduur.

We hopen dat u jarenlang plezier hebt van uw fitnessapparaat. Er komt echter een moment waarop het fitnessapparaat het eind van de bruikbare levensduur heeft bereikt. Onder de Europese AEEA-wetgeving bent u verantwoordelijk voor het op de juiste wijze afvoeren van uw fitnessapparaat naar een erkend openbaar inzamelpunt.

Gebruik

Instructies voor Weerstandsinstelling

- Draai de weerstandsregelaar met 8 niveaus (44) met de pijl uitgelijnd met het versnellingsnummer zoals weergegeven in Fig. D-4.
- Draai met de klok mee om de weerstand geleidelijk te verhogen.
- Draai tegen de klok in om de weerstand geleidelijk te verlagen.
- Het nummer 8 heeft de hoogste weerstand en het nummer 1 heeft de laagste weerstand.

Instructies voor het vervangen van de Batterij

Wanneer het nodig is om de batterij te vervangen, zoals weergegeven in Fig. D-3, gebruik uw hand om de monitor (43) omhoog uit de kettingkap (45) te duwen, verwijder de monitor (43), vervang de batterij door een nieuwe, en plaats vervolgens de monitor (43) terug op de kettingkap (45).

!! OPMERKING

- Om het milieu te sparen, moeten lege batterijen altijd worden gerecycled volgens de plaatselijke wettelijke voorschriften.

⚠ WAARSCHUWING

- Stel de batterijen niet bloot aan grote temperatuurschommelingen. Zo voorkomt u dat ze gaan lekken.
- Om te voorkomen dat de batterijen gaan lekken, moet u ze verwijderen als u van plan bent het toestel langere tijd niet te gebruiken.
- Wanneer u meerdere batterijen in een apparaat plaatst, moet u altijd batterijen van hetzelfde merk, hetzelfde type en hetzelfde energieniveau gebruiken.

Console

⚠ WAARSCHUWING

- Houd de console uit direct zonlicht.
- Droog het oppervlak van de console wanneer het bedekt is met zweedruppels.
- Leun niet op de console.
- Raak alleen het display aan met de top van uw vinger. Zorg ervoor dat uw nagels of scherpe voorwerpen het display niet raken.

!! OPMERKING

- De console schakelt over naar de slaap-modus wanneer de apparatuur 2 minuten niet wordt gebruikt.

Scan

- Functieweergave verandert elke 6 seconden, TIME, RPM, DIST, CAL, ODO

Time (Tijd)

- Telt automatisch de trainingsduur op tijdens het sporten.
- Weergavebereik: 0:00 ~ 99:59.

Speed (Snelheid)

- Toont de huidige trainingsnelheid. (altijd weergegeven)
- Bereik: 0.0 ~ 99.9 KM/h
- Zonder enig signaal dat gedurende 4 seconden tijdens de training naar de monitor wordt verzonden.
- Snelheid zal "0.0" weergeven.

Odo

- Telt automatisch de totale omwentelingen voor alle oefensessies op.
- Bereik: 0.00 ~ 99.99 KM.

RPM

- Toont het aantal omwentelingen per minuut.
- Weergavebereik: 0 ~ 15 ~ 999..
- Zonder enig signaal dat gedurende 4 seconden tijdens de training naar de monitor wordt verzonden, zal RPM "0" weergeven.

Dist (Afstand)

- Telt automatisch de afstand vanaf het sporten tijdens het trainen.
- Bereik: 0.00 ~ 99.99 KM

Cal

- Telt automatisch verbrande calorieën op tijdens het sporten.
- Bereik: 0.0 ~ 999.9.

!! OPMERKING

- Deze gegevens zijn een ruwe richtlijn voor de vergelijking van verschillende oefensessies en kunnen niet worden gebruikt in medische behandeling.

Toelichting bij de knoppen

Modus/Reset

- Druk op de Modus/Reset-knop om de functies van de console te selecteren.
- Druk de Modus/Reset-knop in en houd deze 5 seconden ingedrukt om de tijd, afstand en calorieën te resetten.

Bediening

Inschakelen

- Druk op een willekeurige toets om de console in te schakelen wanneer deze in de slaapstand staat.
- Begin met trappen om de console in te schakelen wanneer deze in de slaapstand staat.

Uitschakelen

Zonder dat er gedurende 2 minuten een signaal naar de monitor wordt verzonden, schakelt de monitor automatisch over naar de SLAAP-modus.

Verbinden met een APP via BT

Deze machine is uitgerust met bluetooth en kan daarom waarden verzenden naar een app zoals Tunturi Routes of Zwift.

Je kunt de machine verbinden met de app met de volgende BT-naam: TUN-CF-XXXX

XXXX is een viercijferig nummer dat per trainer verschilt.

- U kunt deze console via Bluetooth verbinden met een App op uw smart-apparaat. (iOS & Android)
- Breng de Bluetooth-verbinding alleen tot stand via de verbindingmodus op de geïnstalleerde APP op uw smart-apparaat.

Voor instructies over het koppelen vragen we je om de koppelinginstructies bij de APP-provider te raadplegen.

Gebruik van de toegevoegde riem

De fiets is uitgerust met antislipvoeten, maar als je het gevoel hebt dat de fiets wegglijdt, kun je een riem toevoegen voor extra ondersteuning. Je kunt de riem aan een stoel bevestigen zoals te zien is in Fig. D-5.

Schoonmaak en onderhoud

De apparatuur heeft geen speciaal onderhoud nodig. De apparatuur hoeft niet opnieuw te worden gekalibreerd wanneer deze volgens de instructies is geassembleerd, gebruikt en onderhouden.

⚠ WAARSCHUWING

- Gebruik geen oplosmiddelen om de apparatuur schoon te maken.
- Maak de apparatuur schoon met een zachte, absorberende doek na elk gebruik.
- Controleer regelmatig of alle schroeven en moeren goed zijn vastgedraaid.

Defecten en storingen

Ondanks continue kwaliteitscontrole kunnen er defecten en storingen optreden als gevolg van individuele onderdelen van de apparatuur. In de meeste gevallen is het voldoende om het defecte onderdeel te vervangen.

- Als de apparatuur niet goed functioneert, neem dan onmiddellijk contact op met de dealer.
- Geef het modelnummer en het serienummer van de apparatuur door aan de dealer. Vermeld de aard van het probleem, de gebruiksvoorwaarden en de aankoopdatum.

Verplaatsen en opslag

⚠ WAARSCHUWING

- Draag en verplaats het toestel voorzichtig.
- Zet het toestel na het verplaatsen weer voorzichtig neer.
- Om beschadiging van de vloer te voorkomen, plaatst u het toestel op een extra beschermende onderlaag.
- Verplaats en til het toestel voorzichtig over oneffen oppervlakken.
- Draag het toestel niet aan de pedalen, maar draag het aan de daarvoor bedoelde handgreep bovenop de behuizing.
- Sla het toestel op in een ruimte met zo weinig mogelijk temperatuurschommelingen.

Garantie

Garantie voor eigenaars van Tunturi trainingsapparatuur

Garantievoorwaarden

De consument heeft recht op de geldende wettelijke rechten met betrekking tot de handel in consumptiegoederen die worden vermeld in de nationale wet- en regelgeving. Deze garantie zal deze rechten niet beperken. De garantie voor de eigenaar geldt alleen wanneer het apparaat wordt gebruikt in een door Tunturi New Fitness BV voor dat specifieke apparaat toegestane omgeving en wordt onderhouden volgens de aanwijzingen. De goedgekeurde omgeving en onderhoudsinstructies voor het product staan vermeld in de "gebruikershandleiding" van het product. De "gebruikershandleiding" kan worden gedownload van onze website. <http://manuals.tunturi.com>

Garantievoorwaarden

De garantievoorwaarden gaan in vanaf de datum van aankoop. Deze kunnen per land verschillen. Vraag in de winkel bij u in de buurt naar de garantievoorwaarden.

Garantiedekking

In geen enkele omstandigheid zal Tunturi New Fitness BV of een wederverkoper van Tunturi aansprakelijk zijn voor eventuele indirecte schade geleden door de koper, zoals verlies van gebruiksnuut of inkomstenderving of andere indirecte economische gevolgen.

Garantiebeperkingen

De garantie dekt defecten van het toestel die het gevolg zijn van materiaalfouten of onjuist uitgevoerd werk, mits het toestel zijn originele samenstelling heeft. De garantie betreft alleen defecten die blijken tijdens normaal gebruik overeenkomstig de meegeleverde gebruiksaanwijzing, mits de montage-, onderhouds- en gebruiksaanwijzingen van Tunturi zijn opgevolgd. Tunturi New Fitness BV en zijn wederverkopers zijn niet aansprakelijk voor defecten tengevolge van factoren waarop zij geen invloed kunnen uitoefenen. De garantie betreft alleen de eerste eigenaar van het toestel en is alleen geldig in landen waar een geautoriseerde importeur van Tunturi New Fitness BV is gevestigd. De garantie betreft geen trainingstoestellen of onderdelen die zijn gewijzigd zonder toestemming van Tunturi New Fitness BV. De garantie dekt geen defecten tengevolge van normale slijtage, onjuist gebruik, gebruik in omstandigheden waarvoor het toestel niet is bedoeld, corrosie of schade ontstaan tijdens laden of transport. De garantie geldt niet voor geluiden die ontstaan door het gebruik, als ze het gebruik van het apparaat niet wezenlijk belemmeren en niet veroorzaakt zijn door een defect aan het apparaat. De garantie omvat ook geen onderhouds-maatregelen, zoals reiniging, smering of normale inspectie van onderdelen, noch dergelijke montagewerkzaamheden die de klant zelf kan uitvoeren en die geen speciale demontage en montage van het toestel vereisen. Dit soort maatregelen zijn bijv. vervanging van monitoren, pedalen of andere vergelijkbare eenvoudige onderdelen. Garantieherstel dat is uitgevoerd door een ander dan de geautoriseerde Tunturi-vertegenwoordiger wordt niet vergoed. De garantie geldt alleen voor normaal, voorgeschreven gebruik van het product zoals beschreven in de handleiding.

Technische gegevens

Parameter	Meeteenheid	Waarde
Lengte	cm	51.5
	inch	20.3
Breedte	cm	45
	inch	17.7
Hoogte	cm	35
	inch	13.8
Gewicht	kg	8.6
	lbs	19
Max. gewicht gebruiker	kg	100
	lbs	220
Batterijen maat	1x	AAA

Verklaring van de fabrikant

Tunturi New Fitness BV verklaart dat het product voldoet aan de volgende normen en richtlijnen:

- 2014/30/EU – Elektromagnetische compatibiliteit (EMC)

Het product is derhalve voorzien van het CE-label.

De conformiteitsverklaring met alle normen en richtlijnen kan worden gedownload op onze website:

<https://doc.tunturi.com>

01-2024

Tunturi New Fitness BV
Purmerweg 1
1311 XE Almere
The Netherlands

Disclaimer

© 2024 Tunturi New Fitness BV

Alle rechten voorbehouden.

- Het product en de handleiding zijn aan veranderingen onderhevig.
- Specificaties kunnen zonder verdere kennisgeving worden veranderd.
- Raadpleeg onze website voor de meest recente versie van de gebruikershandleiding.

TUNTURI®

FEEL BETTER EVERY DAY

TUNTURI NEW FITNESS B.V.

Purmerweg 1
1311 XE Almere
The Netherlands

P.O. Box 60001
1320 AA Almere
The Netherlands

info@tunturi.com
www.tunturi.com



20250209-W